

TERMINAL DE DERIVAÇÃO ISOLADO



Tabela Técnica

Código	Condutor (mm ²)	W	L	Cor
		mm		
TD-0001	0,50 - 1,50	20,00	32,00	Vermelho
TD-0002	1,50 - 2,50	20,00	32,00	Azul
TD-0003	4,00 - 6,00	21,00	32,00	Amarelo

Descrição

Finalidade:

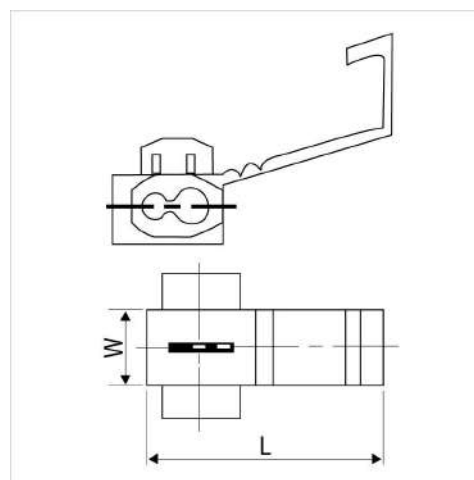
Permitir a derivação de um cabo condutor, tornando a conexão de outro cabo ou dispositivo elétrico eficiente.

Características:

- Conexão por aperto.
- Alta condutividade elétrica e resistência à corrosão.

Informações Técnicas:

- Material: Cobre eletrolítico.
- Isolação: PVC rígido.
- Acabamento: Estanhado.

Aplicação:

Instalações elétricas em geral (residencial, comercial, industrial). É aplicado em condutores elétricos flexíveis.